

**TEC-# 020**

ポリマーメタルによるプロペラシャフトの修復(簡略版)

使用製品

MM-メタル SS-スチールセラミック / MM-メタル SS-スチール 382 / MM-メタル SS-スチール, アルミニウム, コッパー, ブロンズ / セラミック / モリメタル

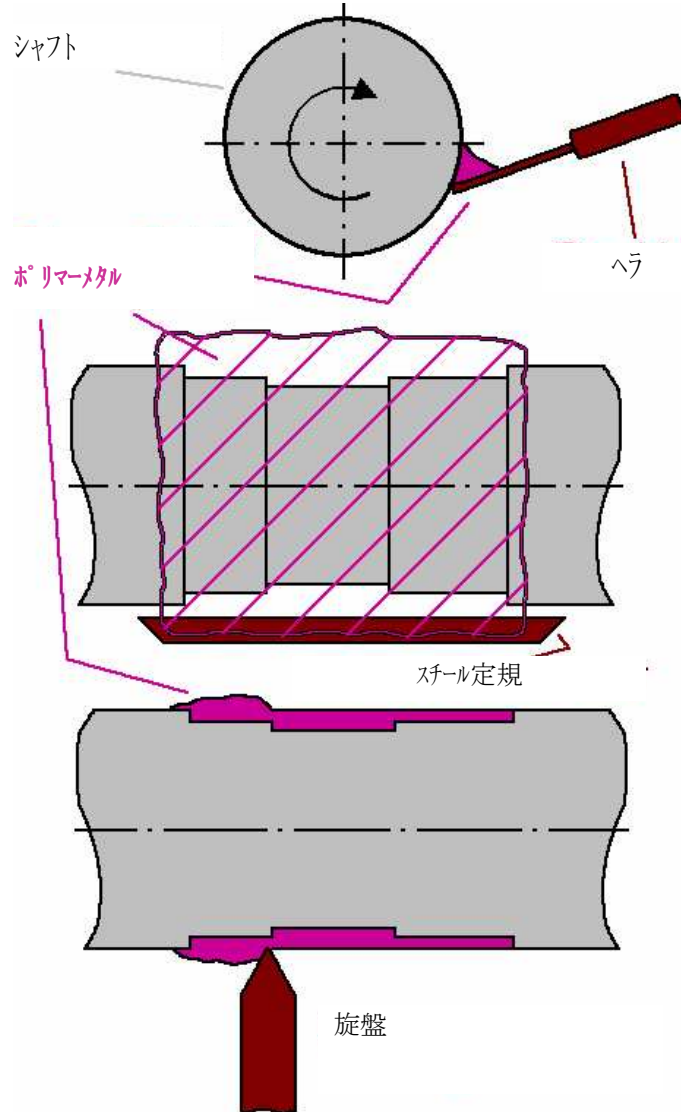

解説

ポリマーメタルを使って、傷んだシャフトの補修することができます。シャフトを回転させながらポリマーメタルを塗布し、目指す直径まで削り、ポリマーメタルを塗布します。この補修には上記のポリマーメタルが使用できます。シャフト修復に関する詳しい解説は、“テクニカル・インフォメーション # TI-08”を参照下さい。